

FRENO PNEUMATICO " MODULO 250 "

" MODULO 250 " PNEUMATIC BRAKE

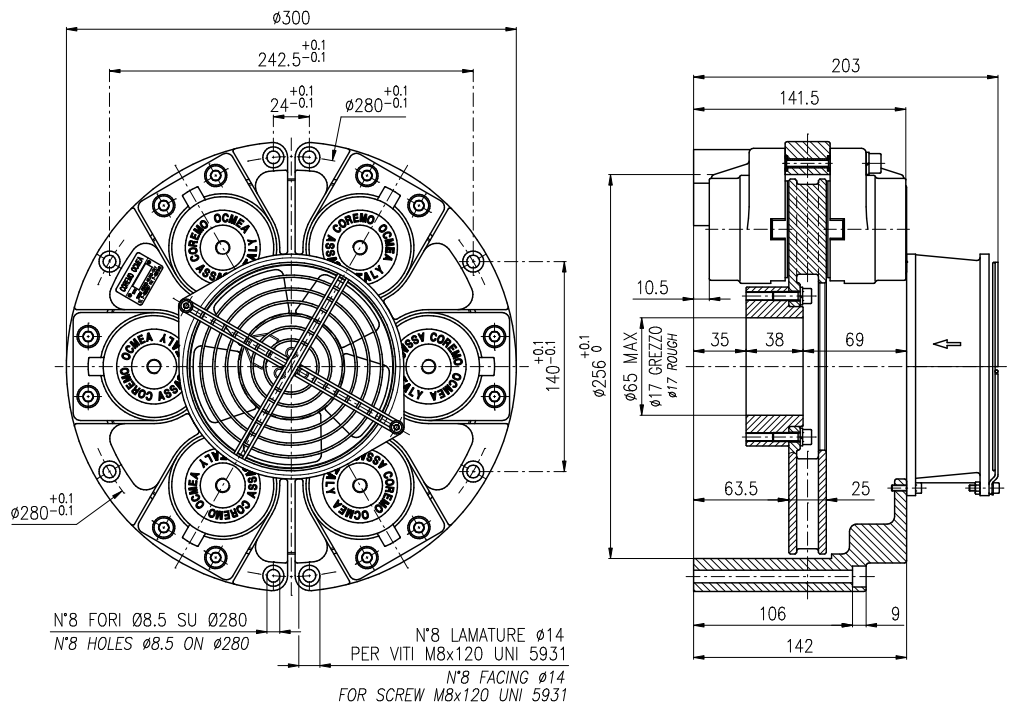

DATI TECNICI

TECHNICAL DATA

Tipo Size	Codice prodotto Product number			Coppia dinamica Nm Dynamic torque Nm ⁽¹⁾		Max velocità Max speed	Inerzia mozzo e disco Inertia Hub and disc	Peso Weight
	230 Vac	115 Vac	24 Vdc	6 bar	0.2 bar ⁽²⁾	min ⁻¹	kgm ²	kg
252	A3190	A3191	A3192	280	4.6	2670	0.04	16.3
254	A3180	A3181	A3182	560	4.6	2670	0.04	17.2
256	A3170	A3171	A3172	840	4.6	2670	0.04	18.0

Capacità termica kW

Thermal capacity kW ^{(3) (4)}

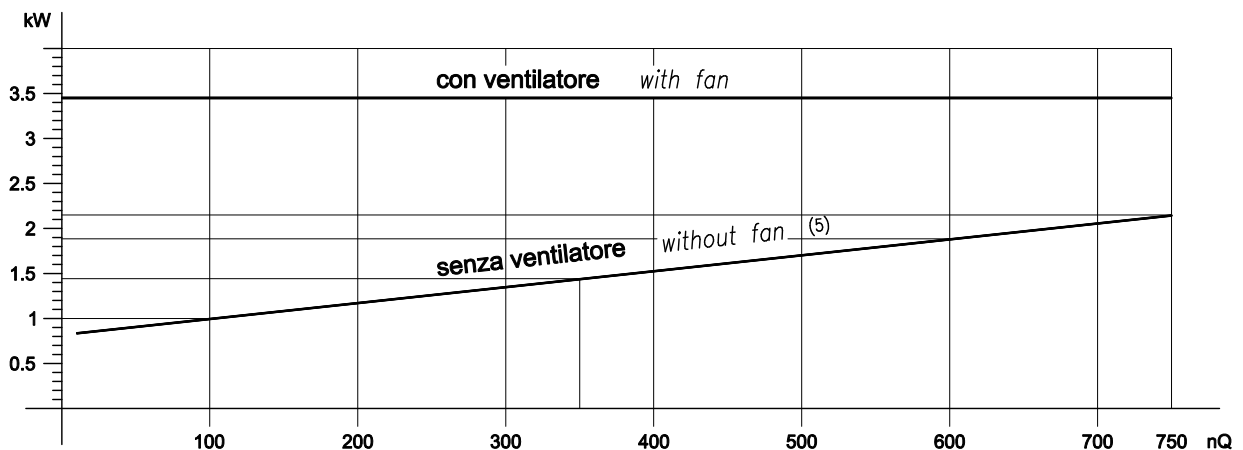

- (1) I valori di coppia possono variare in funzione della temperatura e della velocità.
Rated torque may vary depending on temperature and speed.
- (2) I valori di coppia a 0.2 bar sono relativi ad una sola unità di frenatura.
Rated torques at 0.2 bar refers to one braking unit only.
- (3) La capacità termica dipende dalle modalità di utilizzo del freno. Consultate il nostro Ufficio Tecnico.
The thermal capacity depends on the brake working conditions. Please contact our Technical Office.
- (4) L'impiego dei freni al limite della loro capacità termica è causa di una più rapida usura delle guarnizioni d'attrito.
Using the brake to its thermal capacity limit can cause accelerated wear of the braking pads.
- (5) La capacità termica, senza ventilatore, dipende dall'effettiva velocità di smaltimento nQ. Consultate il ns. Ufficio Tecnico.
The thermal capacity, without fan, is depending on the effective cooling speed nQ. Please contact our Technical Office.



Distribuidor Autorizado e Importador - Arten Freios e Embreagens Ltda.
Fone: (11) 5594-8333 • Fax (11) 5589-2422
arten@arten.com.br • www.arten.com.br